

**NOVEDAD  
2022**

**TRANSPALETA SOBRE ORUGAS  
CON HORQUILLAS DE PANTÓGRAFO EXTENSIBLES**

**CAPACIDAD 1800 KG  
ALTURA MÁXIMA DE CARGA/DESCARGA  
(HASTA LAS HORQUILLAS) 1.798 MM**



**MOTOR DIESEL**  
 Marca y tipo.....Kubota D902-E3B stage V  
 Regulaciones de emisiones.....nivel EPA 4  
 Tipo.....vertical de 4 tiempos refrigerado por líquido  
 Cilindros y cilindrada.....3 / 898 cm<sup>3</sup>  
 Potencia bruta max.....21,6 HP (16,1 KW) / 3200rpm  
 Arranque.....eléctrico  
 Tanque carburante.....20 litros

**DISTRIBUIDOR**  
 Tipo.....hidráulico

**BOMBA HIDRÁULICA**  
 Numero y tipo.....n° 1 a engranajes

**ORUGA**  
 Tensor orugas.....con engrase  
 Ancho oruga .....250 mm  
 Rodillos por lado.....6  
 Anchura variable.....1390-1780 mm

**RENDIMIENTO**  
 Velocidad de traslación.....2,4 - 3,7 km/h  
 Presión sobre el suelo.....0,58 kg/cm<sup>2</sup>  
 Pendiente máxima superable.....20° (36,4%)  
 .....3° con pantógrafo abierto

**PESO OPERATIVO**  
 (excluso operador).....2350 kg

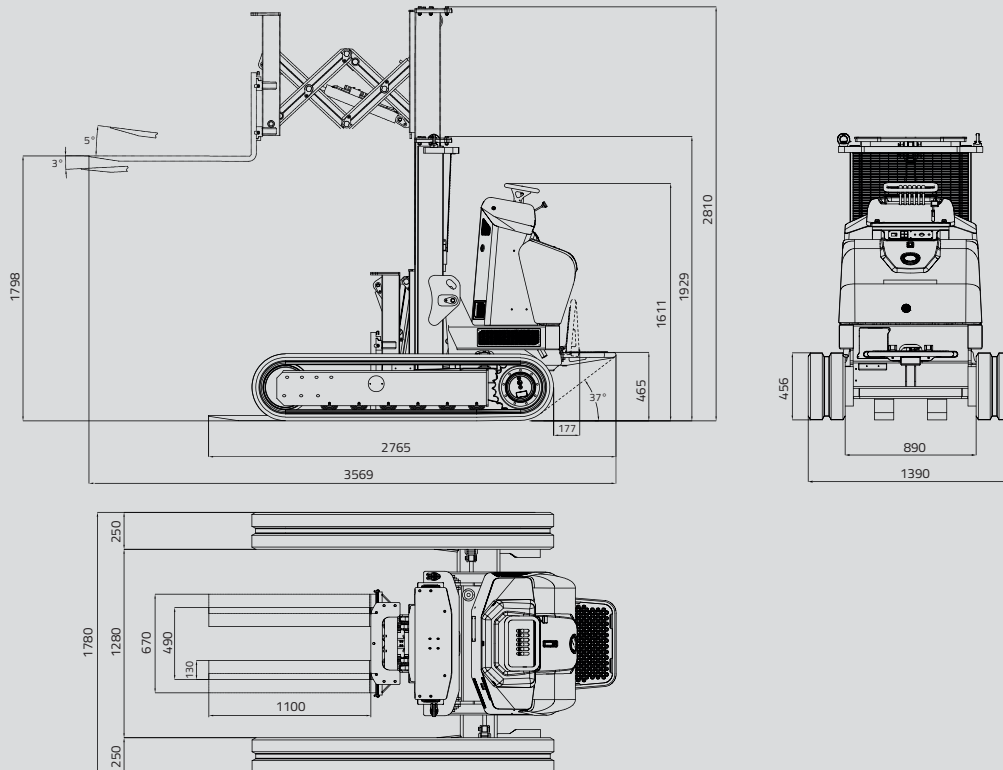

Hinowa está continuamente investigando y desarrollando productos nuevos y se reserva el derecho de efectuar modificaciones sin previo aviso. Todas las informaciones contenidas en este documento son indicativas. Algunas opciones o normas nacionales podrían aumentar el peso indicado. Las especificaciones pueden variar para respetar las normas nacionales o con la adición de accesorios opcionales.